

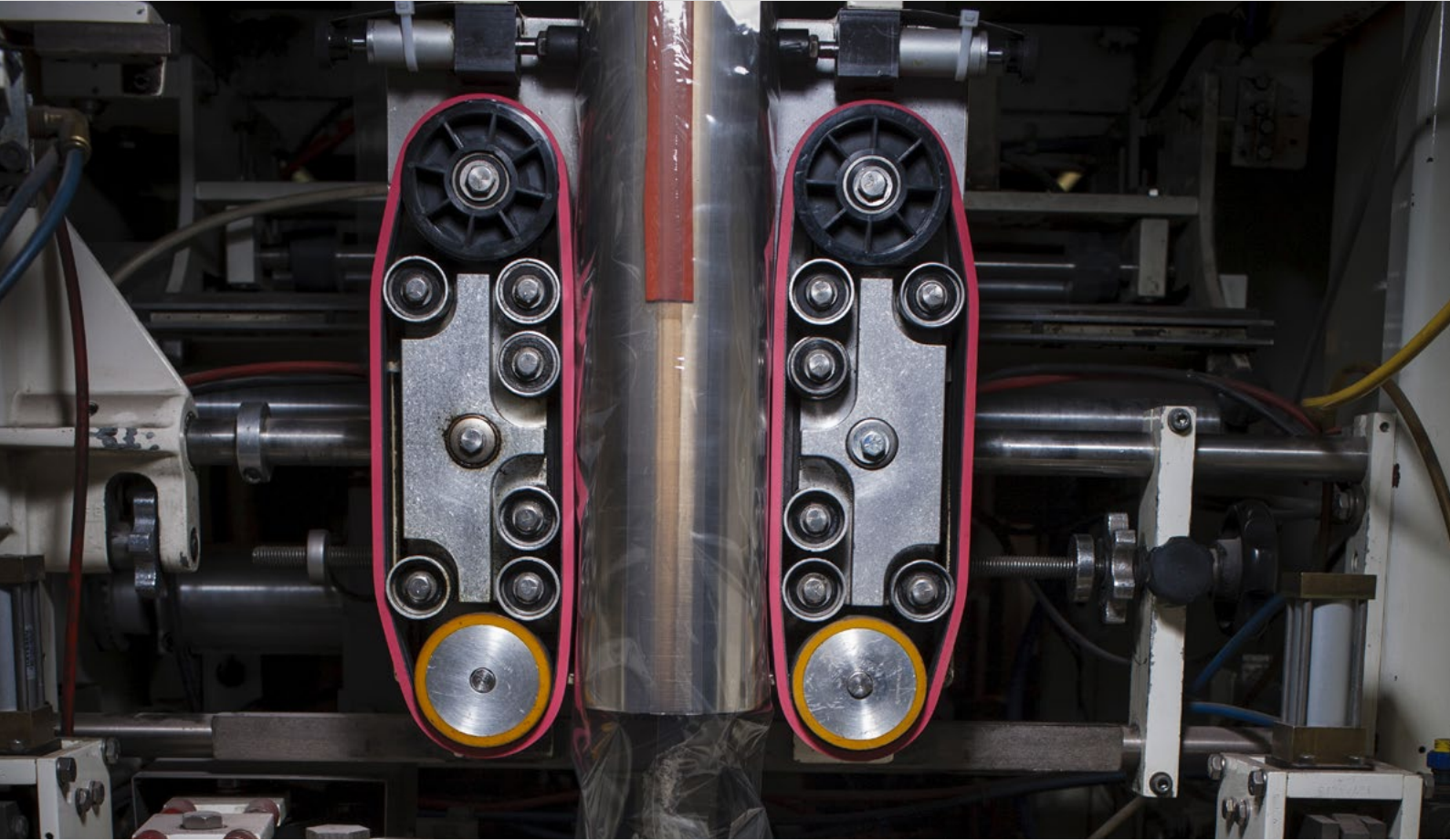

MEGADYNE



EMBALLAGE

FR

BROCHURE
SECTORIELLE

INDUSTRIE DE L'EMBALLAGE



Grâce à nos années d'expérience, nous apportons des solutions innovantes aux besoins spécifiques de l'industrie de l'emballage, en offrant un grand choix de courroies pour chaque processus de fabrication. Vous pouvez trouver nos produits dans les machines d'emballage utilisées en début et en fin de chaîne de production. Les principales applications de nos courroies standard et sur mesure sont les suivantes: équipements de transformation et de découpe, machines de remplissage et de fermeture de formulaires, machines de remplissage et d'encapsulage, montage et emballage de caisses et de plateaux, lignes de remplissage et de fermeture de boîtes, palettisation et entreposage.

Megadyne répond à vos besoins depuis 1957, en concevant et en fabriquant des courroies de transmission, des composants adaptés et des transmissions complètes pour tous les types d'équipement. Nous sommes un partenaire fiable pour les fabricants (OEM) et les distributeurs de fournitures industrielles: nos neuf usines de fabrication en Europe, en Amérique du Nord et en Asie, plus de 170 centres d'appels et trois plateformes logistiques principales dans le monde sont capables de livrer nos produits efficacement, depuis les grands sites industriels jusqu'aux endroits les plus reculés.

PROPRIÉTÉS DE LA COURROIE



COURROIES DENTÉES SANS FIN EN CAOUTCHOUC MEGADYNE MEGASYNC™

PRÉSENTATION	Sans fin
LONGUEUR	248 - 4 956 mm
LARGEUR	12 - 170 mm*
PAS	L, H, RPP8, RPP14, SLV3 8M, SLV3 14M
CÂBLÉ	Fibre de verre
CARACTÉRISTIQUES	Stabilité et transmission de puissance élevées

*Plage de largeurs standards – Largeurs spéciales sur demande

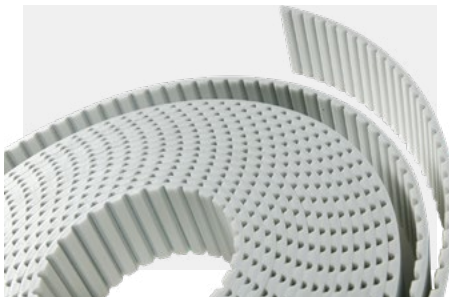

COURROIES DENTÉES EN POLYURÉTHANE MEGADYNE

PRÉSENTATION	Rouleau - Sans fin - Jointe - PPJ
LONGUEUR	MEGALINEAR 0,5 - 100 m MEGAFLEX 1,5 - 22,77 m
LARGEUR	6 - 150 mm
PAS	T5, T10, T20, AT5, AT10, AT20, RPP8, RPP14, MTD8, MTD14, TG10, ATG10, TG20, ATG20
CÂBLÉ	Acier - HP - HF - HPF - Acier inoxydable - Kevlar®
CARACTÉRISTIQUES	Courroies haute résistance disponibles en différentes longueurs

PRODUITS MÉCANIQUES

Utilisez une gamme étendue de poulies et d'accessoires tels que des barres dentées, des brides, des frettes de serrage, des accouplements pour concevoir un système de transmission complet.

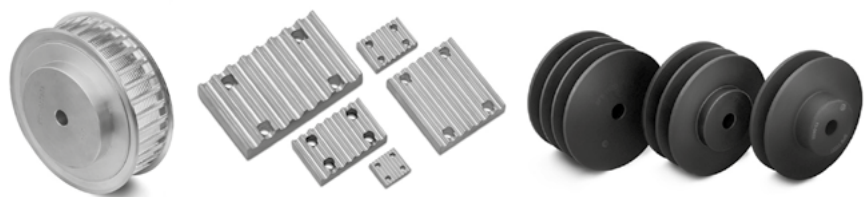

REVÊTEMENTS SPÉCIAUX

AVAFC 60/70/85

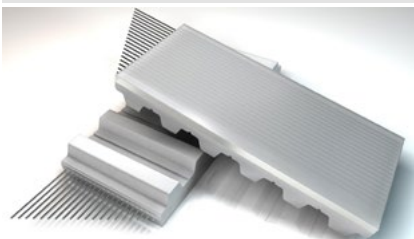

MATÉRIAU	Polyuréthane
COULEUR	Transparent
Excellente résistance à la coupure et à l'usure et une bonne résistance à l'huile.	

LINATEX™ ROUGE

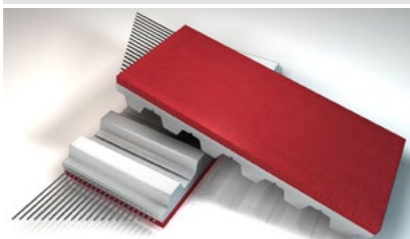

MATÉRIAU	Caoutchouc naturel
COULEUR	Rouge
Le revêtement offre un coefficient de friction élevé, une bonne résistance à l'usure et à l'humidité.	

DURATAQ™

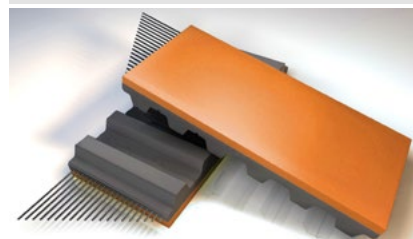

MATÉRIAU	Caoutchouc naturel
COULEUR	Orange/Rouge
Le revêtement, composé d'un mélange caoutchouc exclusif à un bon coefficient de friction et une très bonne résistance à l'abrasion.	

NFB/NFT

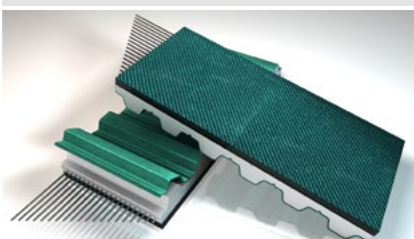

MATÉRIAU	Tissu en nylon
COULEUR	Vert
Le NFT/NFB offre une faible friction en cas d'accumulation et un faible niveau sonore. Il est généralement appliqué par coextrusion sur une courroie de base.	

SUPERGRIP ESSENCE

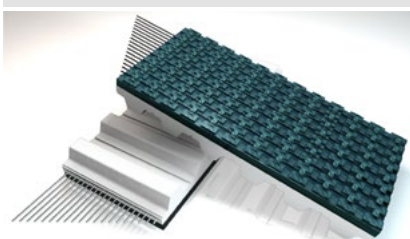

MATÉRIAU	PVC
COULEUR	Vert pétrole
Coefficient de friction élevé; peut servir à légèrement compenser l'épaisseur; faible capacité d'absorption des chocs. Niveau d'adhérence améliorée même en cas d'humidité et de saleté.	

POIGNÉE ROUGE



MATÉRIAU	PU/Caoutchouc synthétique
COULEUR	Rouge
Une alternative sans-jonction au LINATEX™. Disponible uniquement sur MEGAFLEX.	

SILICONE

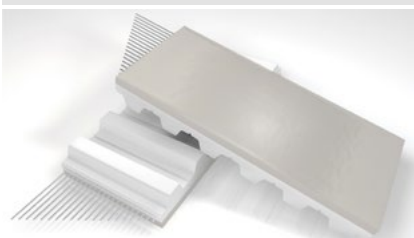

MATÉRIAU	Silicone
COULEUR	Blanc/Beige/Noir/ Transparent/Bleu/Rouge
Bon coefficient de friction et très bonne résistance à l'abrasion.	

NBR

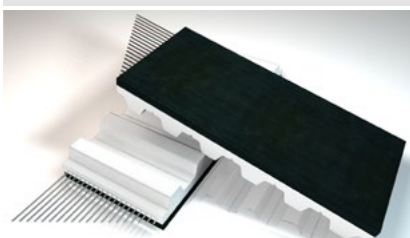

MATÉRIAU	Caoutchouc Nitrile
COULEUR	Noir
Meilleure résistance à l'huile et à la graisse que le caoutchouc naturel.	

RP 400 JAUNE

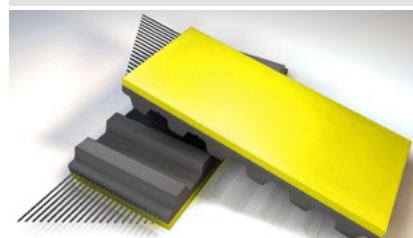

MATÉRIAU	Caoutchouc
COULEUR	Jaune
Ce revêtement, à la fine texture, a des caractéristiques similaires à celles de LINATEX™ mais une résistance à l'abrasion plus élevée.	

FENTES AVEC TROUS

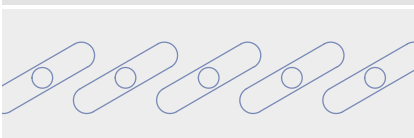

PROFILS RECTIFIÉS AU NIVEAU DU REVÊTEMENT

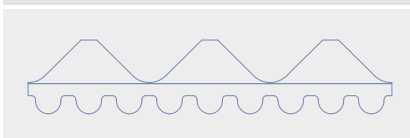

RAINURES DIAGONALES

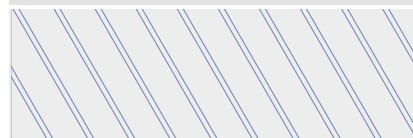

BROYAGE D'ERGOTS

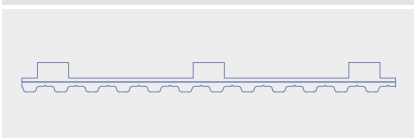

BROYAGE CONVEXE

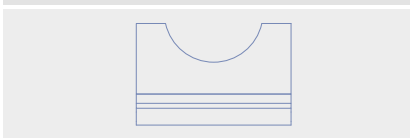

FRAISES À TROUS



MACHINE D'INSPECTION DE BOUTEILLES

La mousse de caoutchouc, dont sont revêtues les courroies, s'adapte à différentes formes et dimensions de bouteilles et contribue à une production plus rapide, plus fluide et plus efficace. De plus, l'adhérence de la mousse assure une excellente prise pour maintenir la bouteille en position permettant ainsi une lecture parfaite et précise du système de vision.

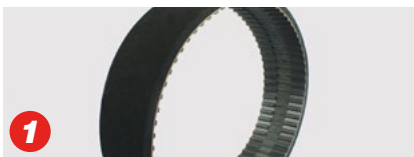

COURROIE DENTÉE CAOUTCHOUC RECOUVERTE DE MOUSSE

- Coefficient de frottement et niveau de compression élevés s'adaptant à des formes de produits variées.
- Convient à la manipulation de produits fragiles

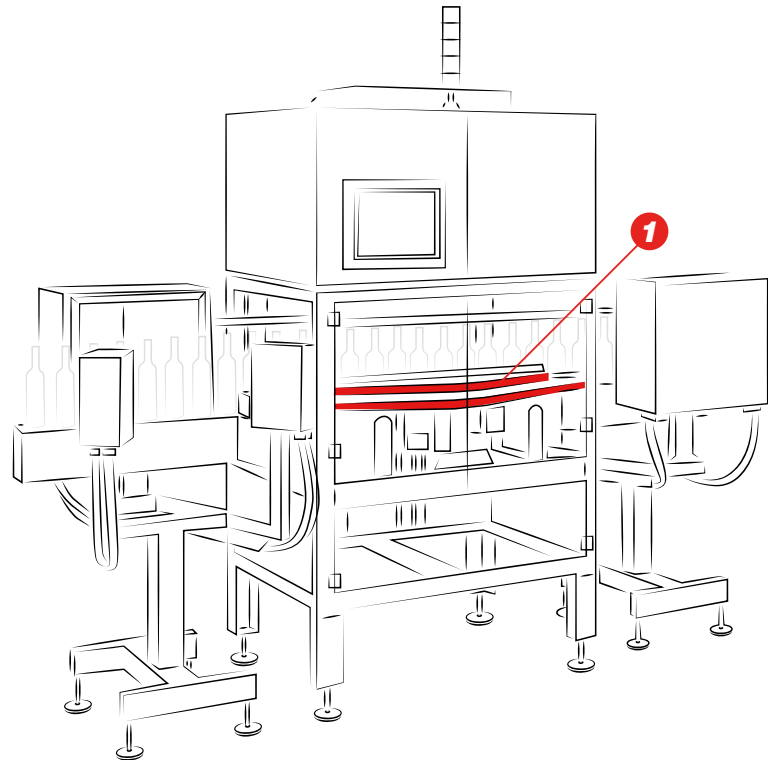

LIGNES DE REMPLISSAGE

Les courroies MEGALINEAR et MEGAFLEX, utilisées pour le positionnement bidirectionnel de la buse de remplissage, garantissent un mouvement précis et régulier à des vitesses élevées.



COURROIES DENTÉE EN POLYURÉTHANE

Courroie en PU thermoplastique, fournies en rouleaux ou jonctionnées; disponibles en différentes dentures et câblés.

- Précision élevée de positionnement convenant au guidage linéaire et au levage.

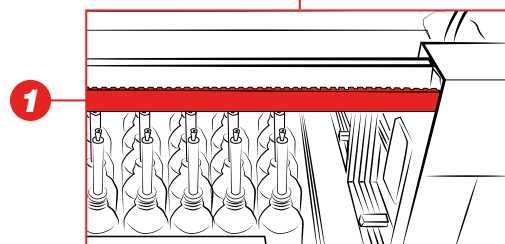
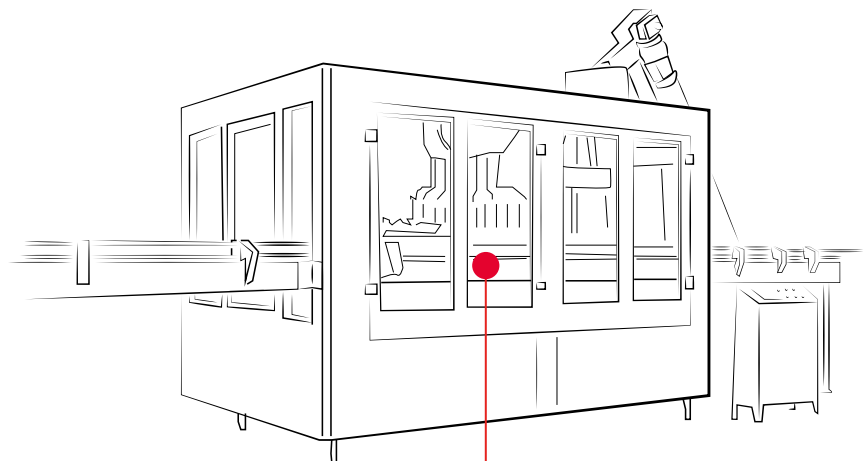

ENCAPSULAGE

Les courroies d'alimentation disposent d'un bon niveau de friction et d'amortissement pour déplacer, maintenir et boucher des bouteilles.



1 COURROIES DENTÉES SPÉCIALES EN POLYURÉTHANE

- Pourvues d'une mousse recouverte de silicone
- Frottement élevé
- Non-marquant



2 COURROIE TRAPÉZOÏDALE DRY BACK WHITE CAP

Courroie enrobée d'un tissu non marquant.

- Forte résistance à l'huile et à la vapeur
- Non-marquant

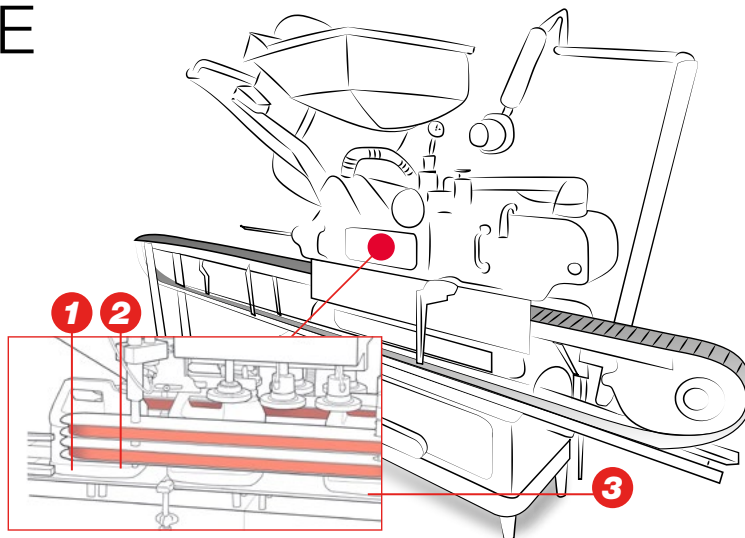

3 COURROIES PLATES SPÉCIALES EN CAOUTCHOUC

Moulé sans fin et recouverte de revêtements spécifiques.

- Non-marquant avec un revêtement à haute friction
- Fonctionnement fluide et longueur stable.

REMPLISSAGE ET FERMETURE DE SACS

Les courroies synchrones à revêtement moulé offrent la friction et la résistance à l'usure nécessaires pour accomplir le travail demandé. Compte tenu de la variété de films et de supports utilisés aujourd'hui pour créer des sacs, le bon choix d'un revêtement non enduit peut faire la différence entre un bon et un mauvais un remplissage des sacs. Des modifications telles que des perforations, de fentes et de rainures pour l'aspiration peuvent être ajoutées pour répondre aux exigences spécifiques de votre application.

COURROIES SPÉCIALES RÉUSINÉES

Courroies moulées sans fin à base de polyuréthane ou de caoutchouc. Large gamme de matériaux, pour garantir les meilleurs résultats et la meilleure adéquation aux différentes qualités de film utilisées. Dents et perforations rectifiées pour garantir les meilleurs résultats d'aspiration et d'adhérence.



1 Courroies VFFS avec revêtement en mousse PU pulvérisée



2 Courroies VFFS avec silicone



3 Courroies VFFS avec revêtement anti-reflet



4 Courroies VFFS avec revêtement en caoutchouc et trous et fentes d'aspiration



5 Courroies VFFS avec polyuréthane à double duretés

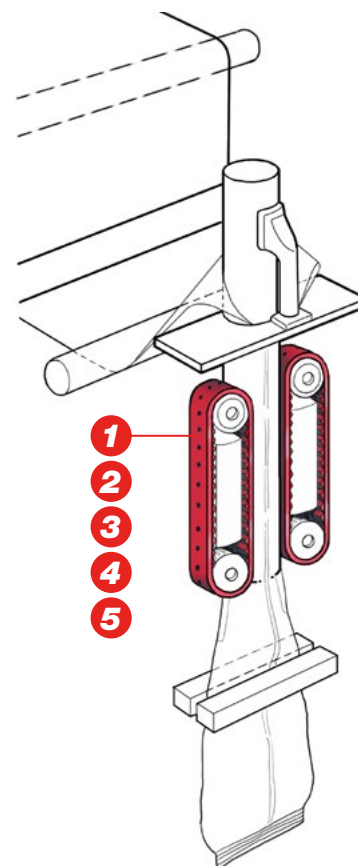

MONTAGE ET EMBALLAGE DE CAISSES ET DE PLATEAUX

Une fois les boîtes formées, le produit est inséré dans des caisses ou des plateaux. Pour obtenir un remplissage précis et optimal des boîtes, il faut des courroies qui offrent des caractéristiques telles que des revêtements antidérapants haute friction et des tasseaux pour le tri et le positionnement précis des produits.

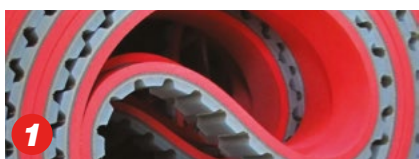
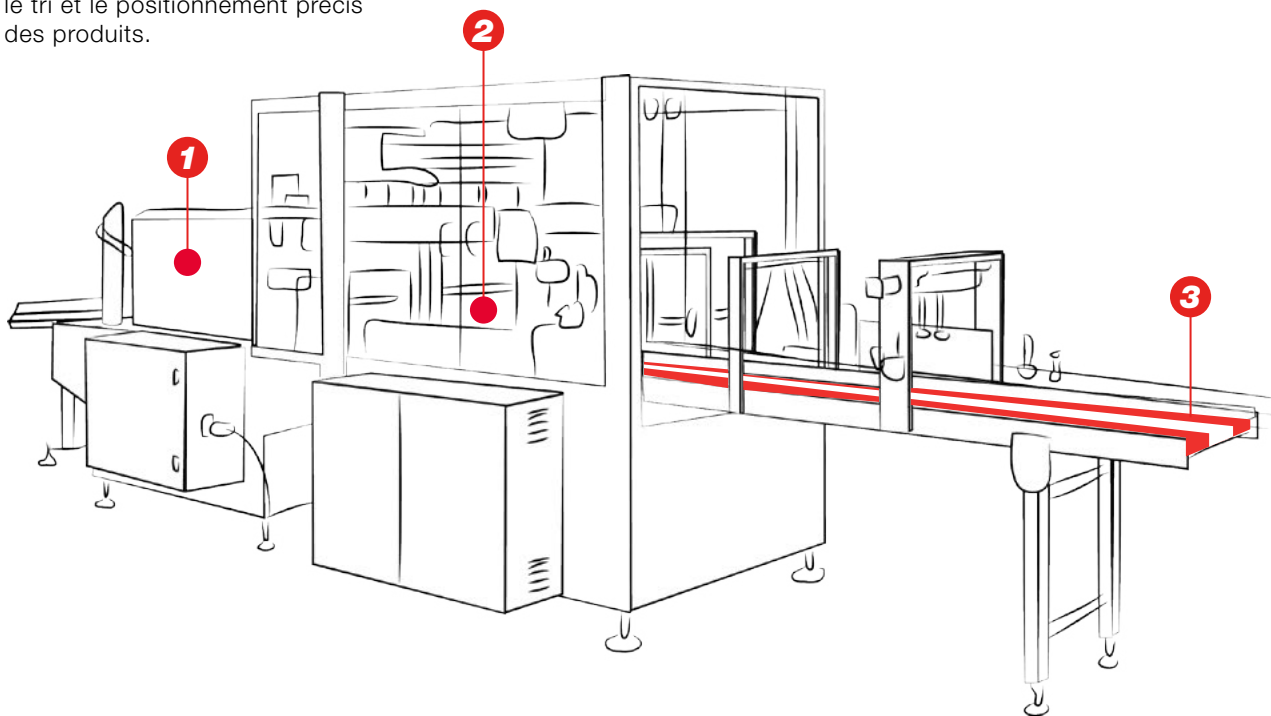

1 COURROIES SPÉCIALES EN POLYURÉTHANE

Courroies en polyuréthane moulées/laminées ou jonctionnées avec revêtement sur demande selon l'application.

- Non-marquantes
- Adhérence élevée même en cas de transport à grande vitesse



2 COURROIES SPÉCIALES EN POLYURÉTHANE

Courroie dentée en polyuréthane avec tasseaux soudés.

- Soudage à haute fréquence pour une précision et une adhérence maximales
- Types de tasseaux sur mesure et sur plan.



3 COURROIES EN CAOUTCHOUC SPÉCIALES

Courroies dentées fabriquées à partir de mélanges de caoutchouc de très bonne qualité et d'un câblé haute performance.

- Fournies avec un revêtement homogène non marquant et adhérent

MATÉRIEL DE MISE EN BOÎTE ET D'EMBALLAGE

Après avoir été emballés dans des cartons ou des plateaux, les produits sont placés dans des boîtes. Au cours de ce processus, des courroies sont utilisées pour guider et soutenir la boîte lors de la fermeture, de l'étiquetage et du pesage.

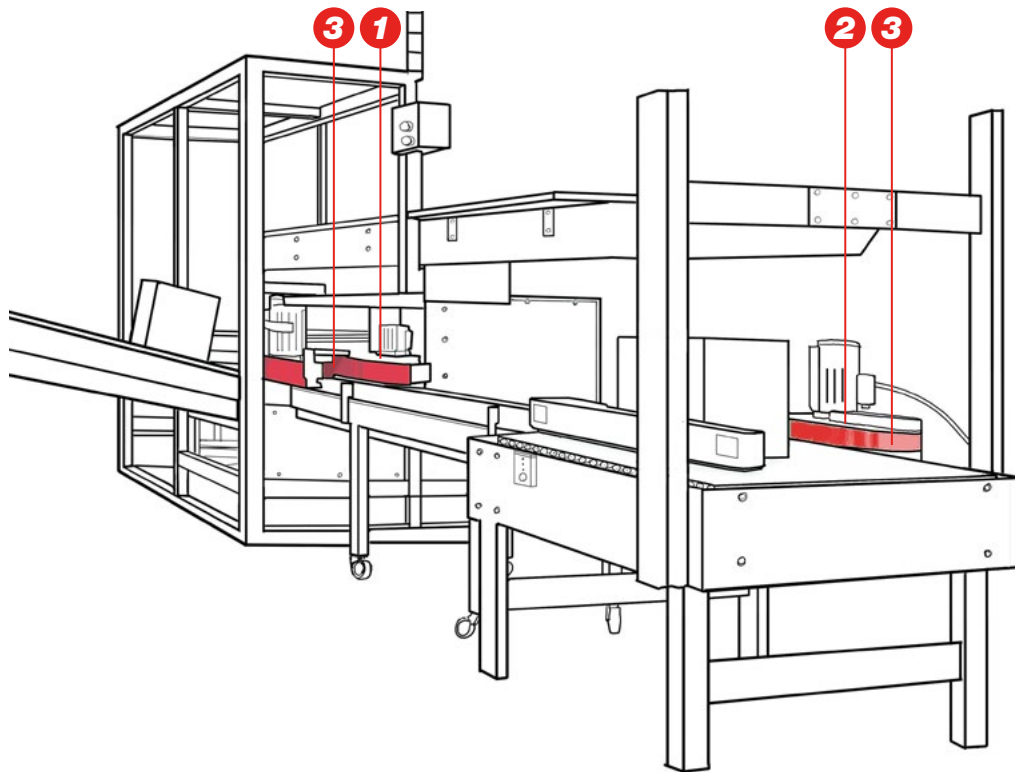

COURROIE SPÉCIALE EN POLYURÉTHANE

Revêtement de mousse DuraTaq™.

- Coefficient d'adhérence élevé
- Faible usure



COURROIES SPÉCIALES EN POLYURÉTHANE SANS FIN

Courroies spéciales avec revêtement en caoutchouc.

- Revêtement homogène non marquant et adhérent

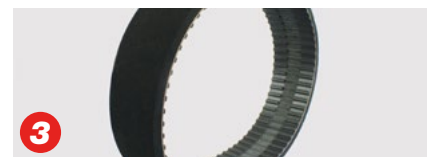

COURROIE DENTÉE RECOUVERTE DE MOUSSE

- Convient à la manipulation de produits fragiles

ÉTIQUETEUSE

La variété des revêtements que nous proposons garantit un collage parfaite de l'étiquette. Elle sera apposée sur l'emballage dans les règles de l'art avec une répétabilité élevée et précise, évitant les marques, les bulles ou les plis.

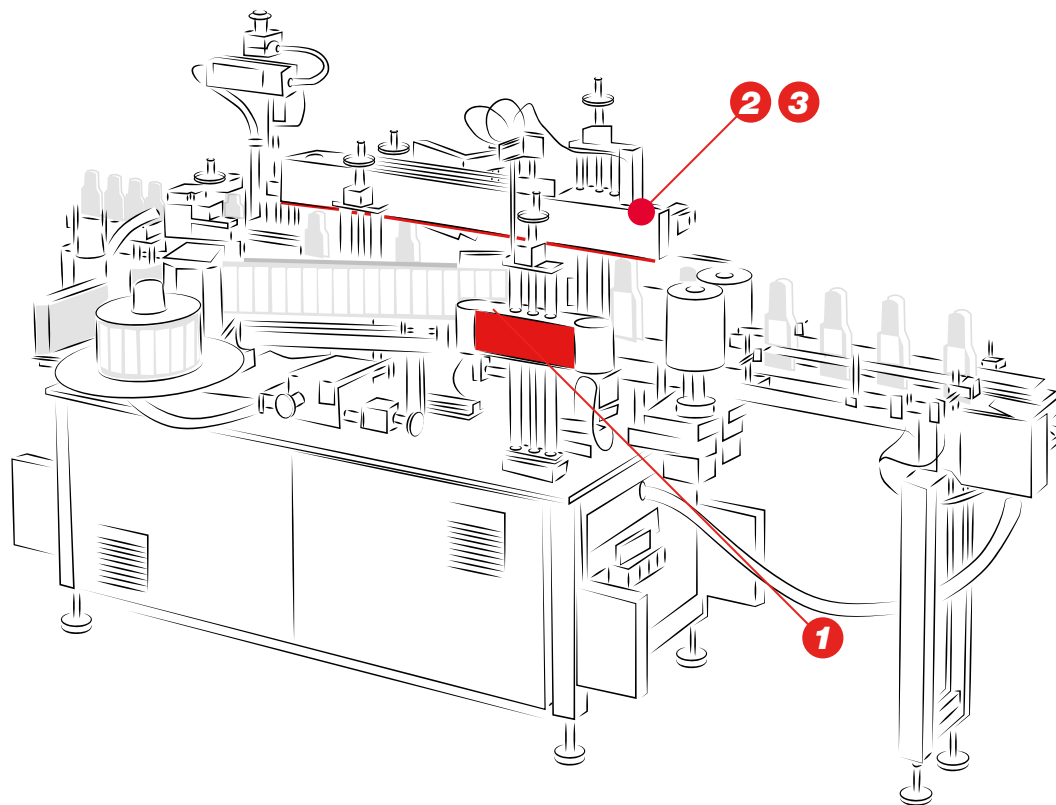

COURROIES EN CAOUTCHOUC SPÉCIALES

Courroies dentées fabriquées à partir de mélanges de caoutchouc de très bonne qualité et d'un câblé haute performance.

- Revêtement homogène adhérent et non- marquant



COURROIE DENTÉE RECOUVERTE DE MOUSSE

- Coefficient d'adhérence et de compression élevés pour s'adapter aux différentes formes de produits.
- Convient à la manipulation de produits fragiles



COURROIES SPÉCIALES EN POLYURÉTHANE

Courroies en polyuréthane moulées/laminées ou jonctionnées couvertes des revêtements correspondants aux exigences de l'application.

- Non-marquantes
- Adhérence élevée même en cas de transport à grande vitesse

MACHINES DE REMPLISSAGE ROTATIVES

Les rempisseuses rotatives sont les meilleures de leur catégorie en termes de nombre de bouteilles par minute. La construction est plus complexe et différents concepts peuvent être utilisés par le fabricant. Des courroies de transmission en polyuréthane, véritablement sans fin assurent le synchronisme de chaque roue de la machine: un positionnement précis et exact est obligatoire.

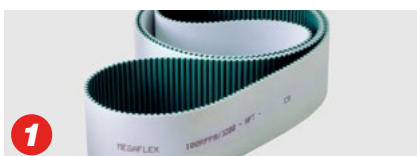
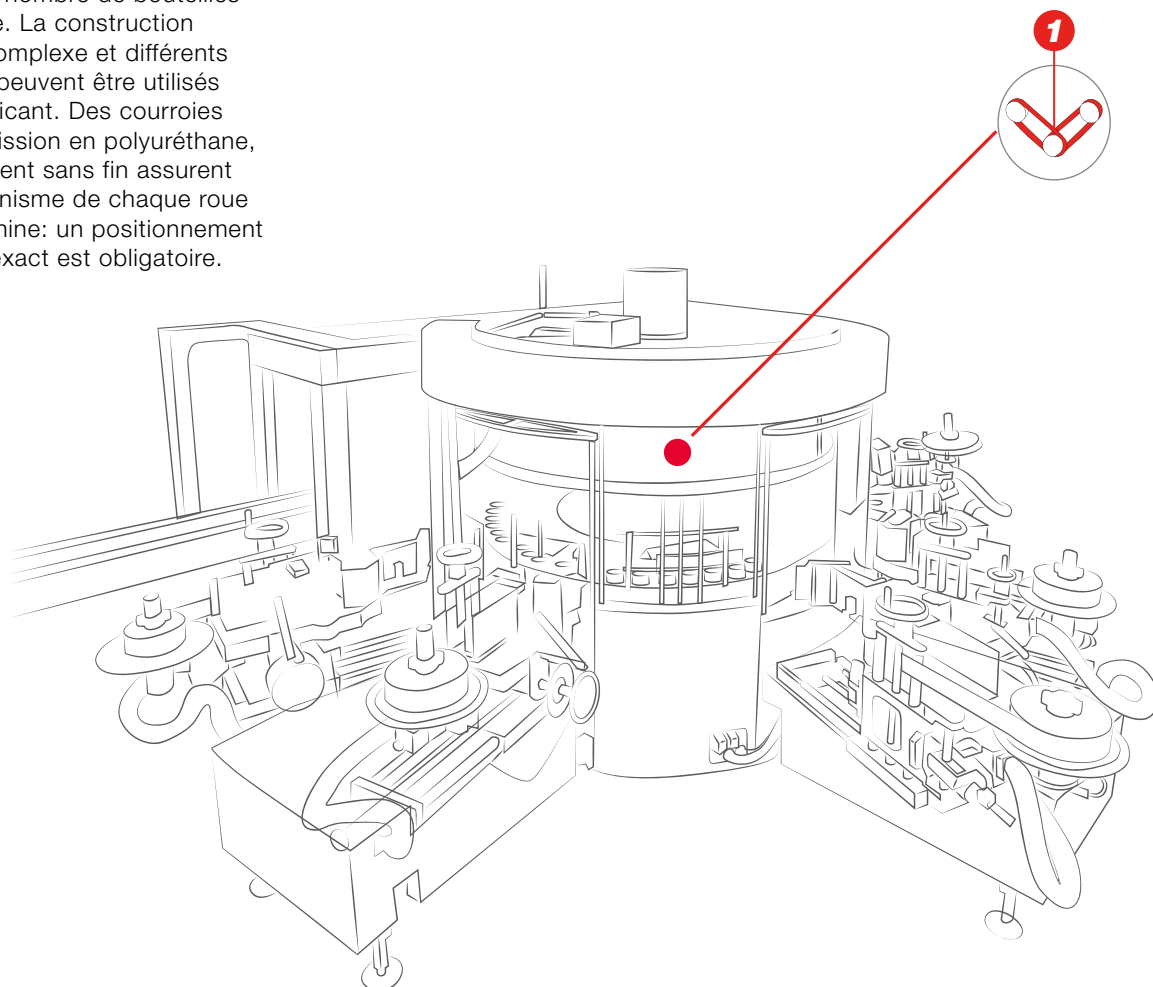

MEGAFLEX

Courroies dentées en polyuréthane, véritablement sans fin; câble en acier zingué hélicoïdal haute résistance.

- Revêtements spéciaux sur mesure
- Adhérence élevé
- Résistance à l'usure
- Faible allongement et grande stabilité

MACHINES DE REMPLISSAGE LINÉAIRE

Les remplisseuses linéaires sont largement utilisées sur le marché car elles sont compactes et faciles à modifier en fonction du format ou de la taille du produit à traiter. Les courroies dentées sont utilisées pour transporter le produit ou pour déplacer les buses de remplissage.

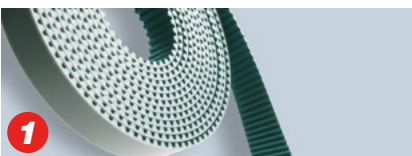
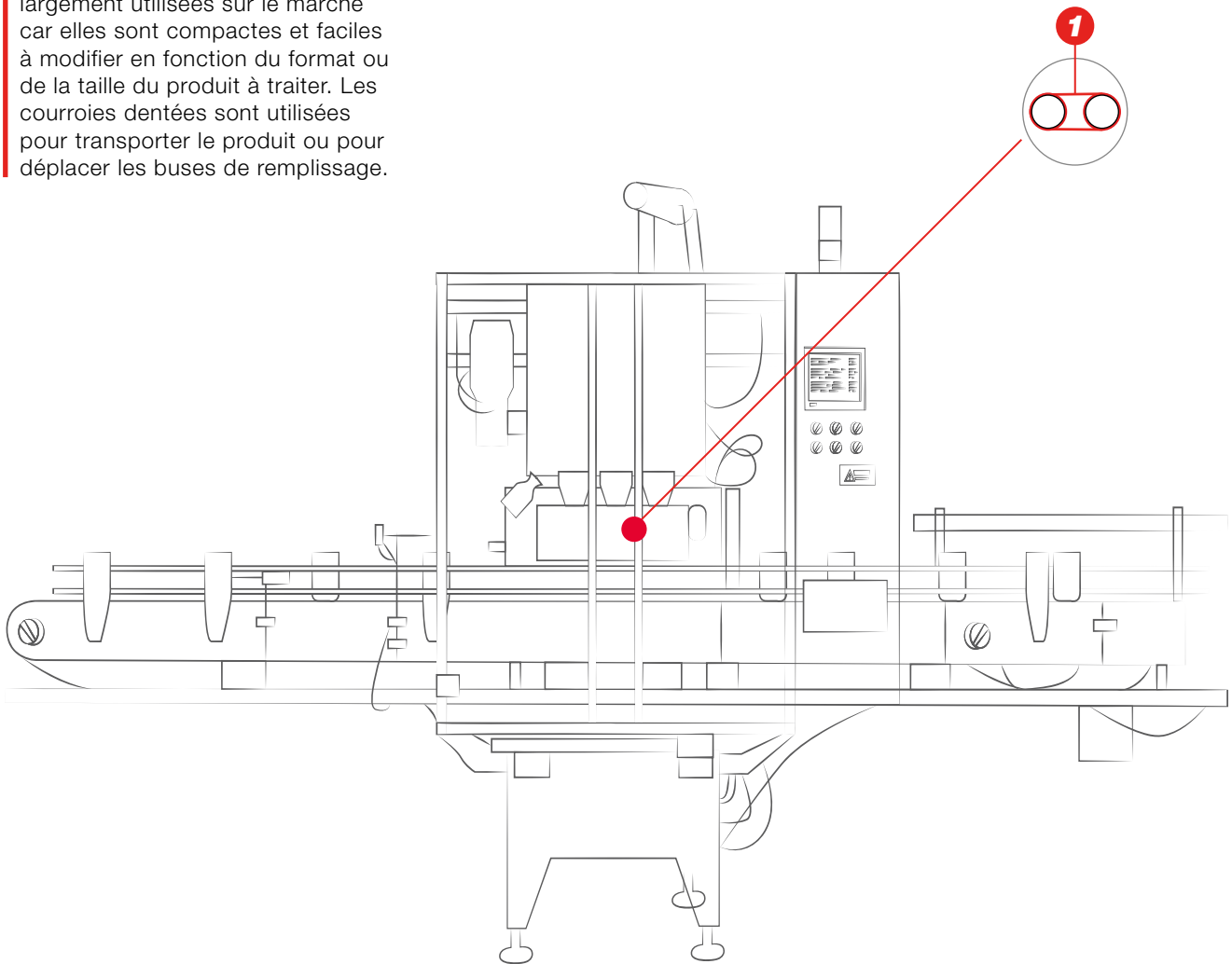

MEGALINEAR

Courroies thermoplastiques PU 92 ShA, en rouleaux ou jonctionnées, disponibles en différentes dentures et câblés. Courroies recommandées: jonctionnées et avec revêtements spéciaux.

- Faible allongement et grande stabilité
- Résistance élevée au frottement et à l'usure



MEGASYNC™

MEGASYNC™ est constitué de mélanges de caoutchouc de très bonne qualité et de câblés très performants.

- Moulée selon la longueur et le pas définis
- Haute performance
- Faible nuisance sonore

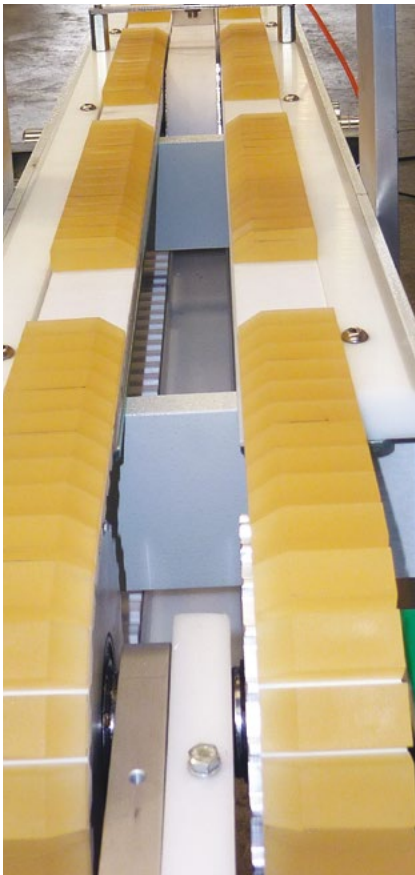

ÉTUDE DE CAS

APPLICATION: Emballage alimentaire

SOLUTION PRÉCÉDENTE: Bande transporteuse plate non synchrone

PROBLÈME PRÉCÉDENT: Glissement de la bande, manque de synchronisation, temps d'arrêt coûteux et coût élevé des pièces de rechange.

SOLUTION : COURROIE DENTÉE MEGALINEAR AVEC TASSEaux FDA

Courroie synchrone MEGALINEAR, jonctionnée avec le système PPJ pour un remplacement rapide et facile de la courroie et avec des tasseaux soudés pour la séparation des produits.

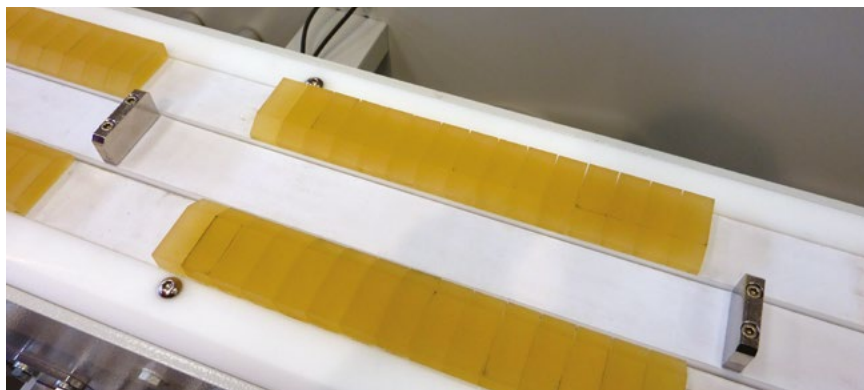

CERTIFICATIONS



Toutes les courroies de transmission en polyuréthane de Megadyne sont conformes aux normes ISO 14001, ISO 9001 et à la directive européenne RoHS. Les courroies sont fabriquées à partir de matières premières conformes aux normes REACH, ce qui signifie que toutes les courroies, poulies, barres dentées, accouplements, frettes de serrage et autres articles fournis par Megadyne ne contiennent pas une (ou plusieurs) SVHC de la liste concernée à une concentration supérieure à 0,1 % p/p.

Toutes les courroies de transmission en caoutchouc de Megadyne sont fabriquées conformément à la norme du système de gestion de la qualité: ISO 9001 et ISO 14001. Ces certificats sont valables pour le domaine d'application suivant: conception, fabrication et vente de courroies de transmission. Commercialisation d'éléments de transmission et de transport (poulies, tensiomètres).

À PROPOS DU DÉVELOPPEMENT DURABLE

Le développement durable a toujours été un principe directeur pour Ammega et tous les membres du groupe Ammega. Nous sommes fiers de travailler avec **EcoVadis** pour contrôler et évaluer nos performances environnementales, sociales et éthiques.

Chez Megadyne, nous mettons tout en oeuvre pour devenir de plus en plus responsables vis-à-vis du monde en réduisant notre impact sur la planète. Nous travaillons sur de nouvelles matières premières plus techniques fabriquées par des partenaires utilisant les technologies les plus écologiques et durables. Nos équipes travaillent à l'amélioration continue des produits, des services et des solutions pour le bien de la société et de l'environnement. Notre vision est d'être le partenaire local privilégié offrant des solutions durables dans le monde entier.

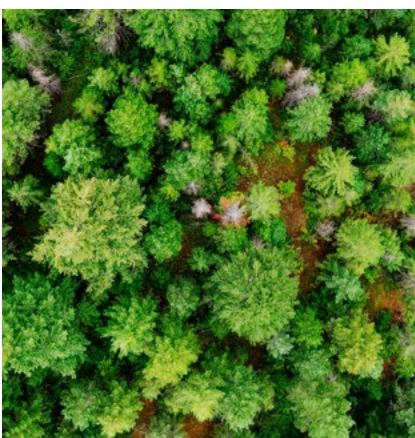

Découvrez votre contact local

Le partenaire local de choix pour les solutions de courroies
- partout dans le monde.

Coordonnées générales:

Megadyne

Via Trieste, 16

Via S. Lucia 114 - 10075 Mathi (Torino)

Italy



Scannez le code QR
pour trouver
votre contact local