

INDUSTRIAL ELEVATORS & HOME LIFTS



POWERING GLOBAL INDUSTRY



MEGADYNE

エレベーター & ホームリフト

1957年に設立されたMegadyneGroupは、あらゆる種類の機械用の動力伝達ベルトやパーツ、およびベルトシステムを開発し製造しています。世界中のお客様への信頼できるパートナーとして、ヨーロッパ、北米、アジアに10の製造工場と45の営業所、および世界中への迅速な配送を可能とする多くの流通拠点があります。

弊社製品は、生産ラインの車体エレベータからASRS、ホームリフトから自動ガレージおよびパレタイザーシステムまで、さまざまなセクターの垂直移動システムで高負荷/高トルクおよび低騒音のご要求を満たし、最高レベルの操作上の安全性を実現しています。

各種ベルトの特長

MEGADYNE MEGALINEAR P3.3 (メガリニア P3.3)

ベルト材質	特殊ポリウレタン
製作長さ	ご要望に応じます (オープンエンド)
製作幅	25 - 30 - 36 - 40 - 50 - 60 mm*
ベルトタイプ	P3.3
ベルト心線	スチールコード
ベルト特性	高耐久性、耐摩耗性

*標準幅



MEGADYNE ISORAN MEGAPAIN BELTS (メガペイント)

ベルト材質	特殊合成ゴム
製作長さ	248 - 4400 mm
製作幅	20 - 30 - 50 - 85 mm*
ベルト歯ピッチ	8M
ベルト心線	グラスファイバー
ベルト特性	シリコンフリー、非汚染性

*標準幅 - ご要望に応じ幅カット致します



MEGADYNE ISORAN (プラチナ, ゴールド, シルバー, シルバー2)

ベルト材質	特殊合成ゴム
製作長さ	5M: 180 - 2525 mm 8M: 248 - 4400 mm 14M: 966 - 4956 mm
製作幅	12 - 170 mm*
ベルト歯ピッチ	5M, 8M, 14M
ベルト心線	グラスファイバー (プラチナは特殊心線)
ベルト特性	高機能、高耐久性

*標準幅 - ご要望に応じ幅カット致します



MEGADYNE (メガリニア, メガフレックス)

ベルト材質	特殊ポリウレタン
製作長さ	メガリニア 0.5 - 100 m (オープンエンド) メガフレックス 1.5 - 22.77 m (シームレス)
製作幅	メガリニア/メガフレックス 12 - 150 mm
ベルト歯形状	T10, AT5, AT10, AT20, RPP14, QST8, QST14, GW14, GW20
ベルト心線	スチールコード (柔軟仕様や高強度仕様も可), ステンレスコード, ケブラー
ベルト特性	長機長での動力伝達が可能 (メガフレックス)



MEGADYNE ISORAN (ゴム オープンエンド)

ベルト材質	特殊合成ゴム
製作長さ	RPP5: 0.5 - 50 m RPP8: 0.5 - 50 m RPP14: 0.5 - 30 m
製作幅	10 - 85 mm
ベルト歯ピッチ	RPP5, RPP8, RPP14
ベルト心線	グラスファイバー, スチールコード
ベルト特性	高負荷容量、静粛性



自動倉庫検索システム (ASRS)

大規模な倉庫および物流センターは、コンピューターオペレーションにより、大小の在庫商品を移動および保管します。Megadyne高強度同期ベルトは、シングルマストとダブルマスト双方のリフトシステム、およびガントリークレーンとカーセルシステムで使用されます。

- **MEGALINEAR (メガリニア)**
 - MTD14、RPP14、AT20などの大型歯を取り揃えています。
 - 歯面帆布仕様は静粛性に優れます。
 - 高強力心線仕様も対応可能です。
 - 高い位置決め精度と耐摩耗性を実現します。
- **QST MEGALINEAR (メガリニア特殊歯仕様)**
 - 5mmピッチ、8mmピッチ、14mmピッチの3種を取り揃えています。
 - オフセットヘリカルの歯形状。
 - セルフトラッキング、高トルク容量、低ノイズを実現します。
- **GW MEGALINEAR (メガリニア高強度仕様)**
 - 14Mおよび20Mの大型歯を取り揃えています。
 - 継続負荷や衝撃負荷条件で高い伝達力を発揮し、耐久性に優れます。
- **RUBBER OPEN-END TIMING BELTS**
 - RPP14 スチールコード仕様。
 - 伸びがほとんど無く、高い荷重容量を実現します。

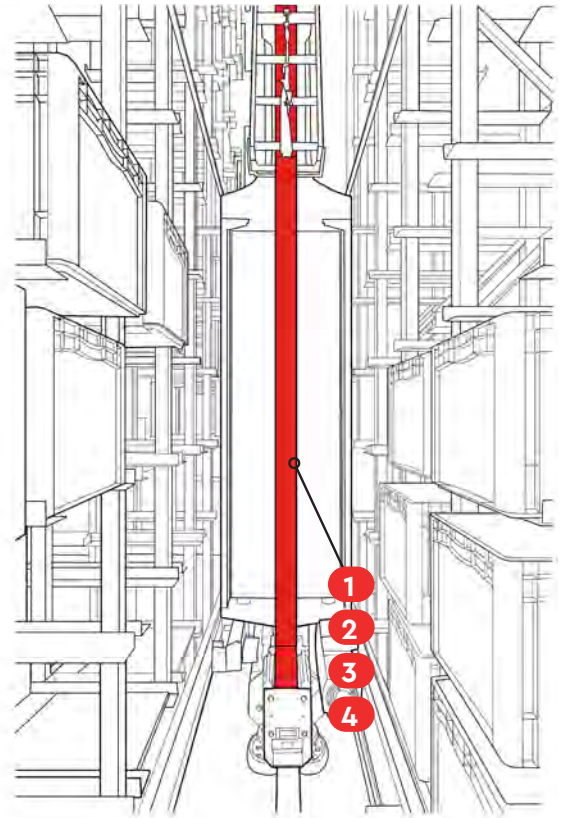

パレタイジングライン

製品を箱詰めして計量した後、積み重ねて包装し、発送もしくは倉庫に保管します。この分野では、同期性と強度に優れたロングタイミングベルトが使用されています。

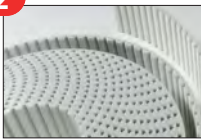
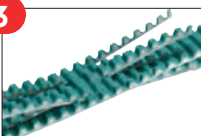
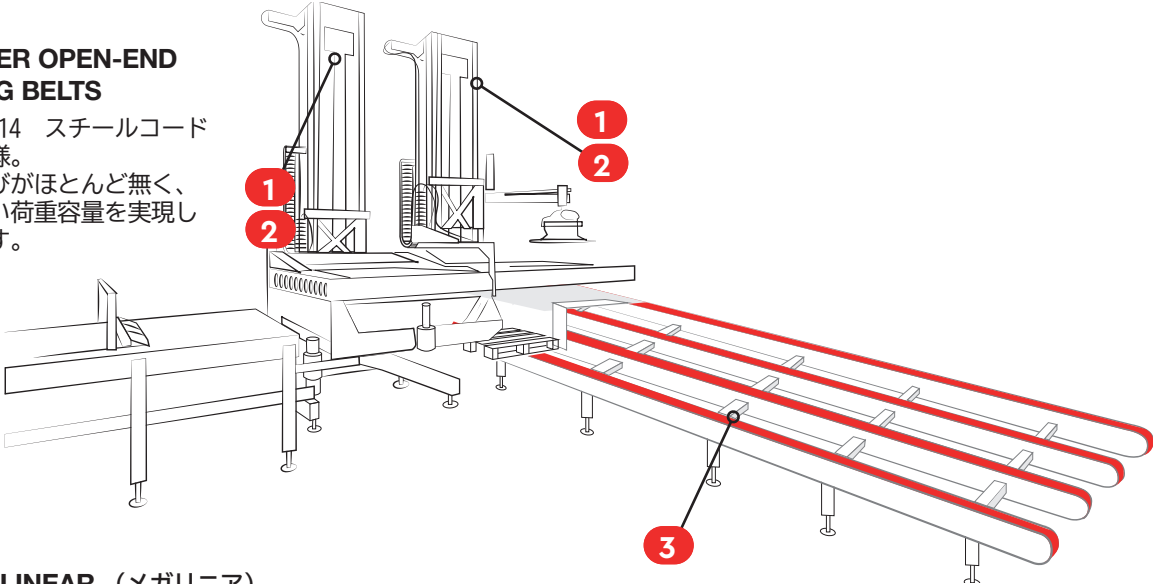
- **RUBBER OPEN-END TIMING BELTS**
 - RPP14 スチールコード仕様。
 - 伸びがほとんど無く、高い荷重容量を実現します。
 - **MEGALINEAR (メガリニア)**
 - 熱可塑性ポリウレタンで製造されたオープンエンドのタイミングベルト。
 - さまざまなグレードのスチールコードを適用できます。
 - 直線運動およびリフトシステムに適した高い位置決め精度を実現します。
 - **JOINTED BELTS (メガリニア ジョイント仕様)**
 - 任意の長さでエンドレスベルトを製作できます。
 - 荷物の運搬用途に適しています。
 - 耐久性に優れます。
- 

ペインティングライン

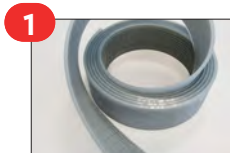
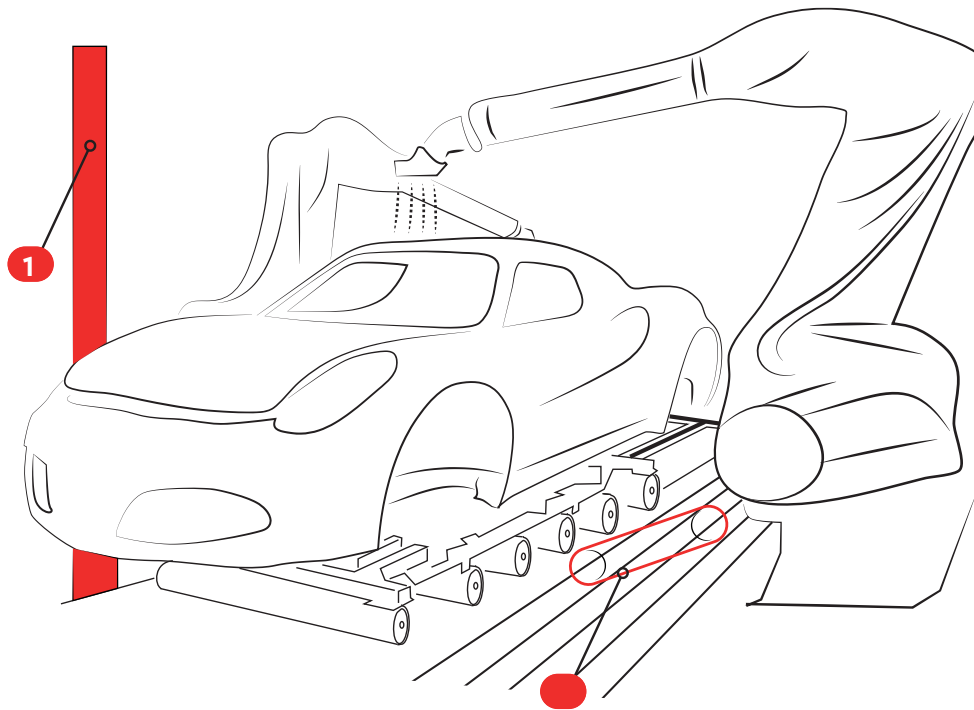

1 MEGALINEAR SILICONE FREE (メガリニア シリコンフリー仕様)

- 熱可塑性ポリウレタン製のオープンエンドおよびエンドレスベルト。塗装プロセスの要件に応じて、シリコンフリーの材料を使用し、汚染物質の発生を無くし様々なコンパウンドで利用可能です。



2 ISORAN MEGAPAINTE (メガペイント)

- 非汚染に関連する厳しい要件に準拠する特殊合成ゴムで製作したタイミングベルトです。
- 密封包装でお届けいたします。
- シリコンフリーで、ペインティングラインの汚染を防ぎます。

カーリフト



1 MEGALINEAR (メガリニア)

- MTD14、RPP14、AT20などの大型歯を取り揃えています。
- 歯面帆布仕様は静粛性に優れます。
- 高強力心線仕様も対応可能です。
- 高い位置決め精度と耐摩耗性を実現します。



2 QST MEGALINEAR (メガリニア特殊歯仕様)

- 5mmピッチ、8mmピッチ、14mmピッチの3種を取り揃えています。
- オフセットヘリカルの歯形状。
- セルフトラッキング、高トルク容量、低ノイズを実現します。



3 GW MEGALINEAR (メガリニア高強度仕様)

- 14Mおよび20Mの大型歯を取り揃えています。
- 継続負荷や衝撃負荷条件で高い伝達力を発揮し、耐久性に優れます。

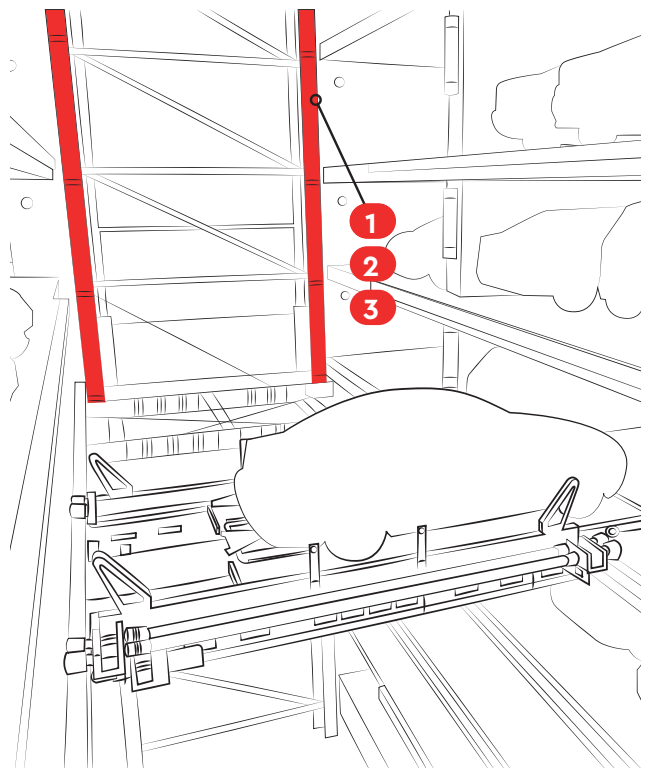

ホームリフト

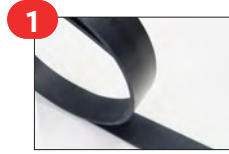
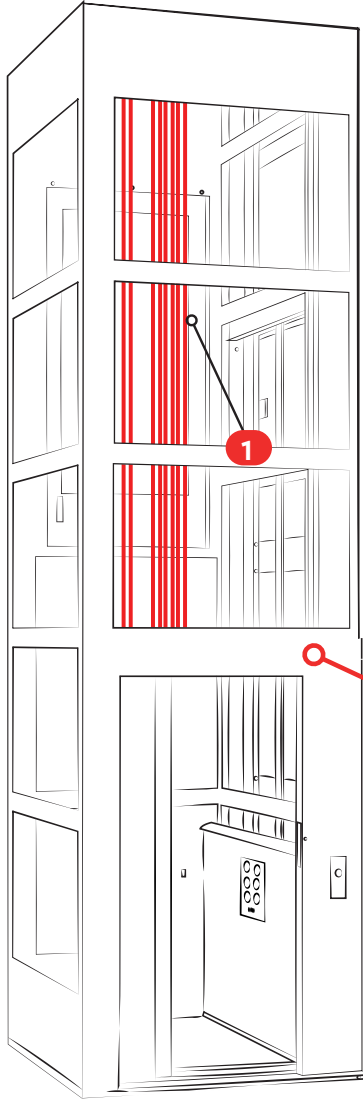

MEGALINEAR (メガリニア P3.3)

- リフト用に特別に設計されたフラットベルトです。
- 高性能スチールコードを採用しています。
- 耐摩耗性に優れ、心線を完全密閉する事により高い耐久性を実現します。

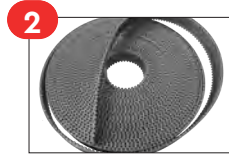

RUBBER OPEN-END TIMING BELTS

- RPP5およびRPP8ピッチのスチールコード仕様。
- 伸びがほとんど無く、高い荷重容量を実現します。



MEGALINEAR (メガリニア)

- 小型機種向けのRPP5、RPP8、STD5、およびSTD8ピッチを取り揃えています。
- 歯面帆布仕様は静粛性に優れます。
- 高強力心線仕様も対応可能です。
- 高い位置決め精度と耐摩耗性を実現します。

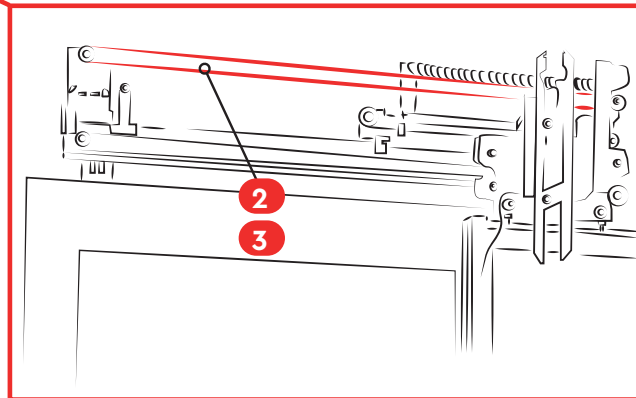

採用事例

採用機種

カーリフト

要求品質

車のプラットフォームの移動は、スムーズかつ継続的な動きと位置決め精度が重要になります。また、重量物の搬送になるため、安全率を高く設定する必要があります。

採用製品

メガリニアRPP14 XHP (高強度仕様)

硬度92 ShAの熱可塑性ポリウレタンと非常に強力なスチールコードの組み合わせで、リフト用途向けに特別に設計されており、最高レベルの操作上の安全性を提供しながら、バックラッシュを低減して高い位置決め精度を実現しました。



AUSTRALIA**Victoria**

Phone +61 (0)3 9763 6701
au-ptsales@ammega.com

BRASIL**Sorocaba**

Phone +55 15 2101 7700
Info.br@megadynegroup.com

CANADA**Edmonton**

Phone +1 780 461 4400
Info.ca@megadynegroup.com

Montreal

Phone +1 514 695 1313
Info.ca@megadynegroup.com

Toronto

Phone +1 905 602 4400
Info.ca@megadynegroup.com

CHINA**Beijing**

Phone +86 10 8150 7478
info.cn@megadynegroup.com

Foshan

Phone +86 757 8381 5530
info.cn@megadynegroup.com

Ningbo*

Phone +86 574 8650 5008
info.cn@megadynegroup.com

Phone +86 574 8833 4378
sales@challengept.com

Qingdao*

Phone +86 532 8658 0951
info.cn@megadynegroup.com

Shanghai

Phone +86 21 5447 1473
info.cn@megadynegroup.com

Xi'an

Phone +86 29 86358108
info.cn@megadynegroup.com

COLOMBIA**Bogotá**

Phone + 57 1 390 4325
Info.co@megadynegroup.com

Cartagena

Phone + 57 5 693 2591
Info.co@megadynegroup.com

Mosquera – Cundinamarca

Phone +57 1 893 9890
info.co@megadynegroup.com

CZECH REPUBLIC Prague

Phone +420 603 461 892
Info.cz@megadynegroup.com

FRANCE**Paris**

Phone +33 1 6079 8200
info.fr@megadynegroup.com

GERMANY**Borchen**

Phone +49 5251 8735 0
info.de@megadynegroup.com

HUNGARY**Budapest**

Phone +36 23 428 628
info.hu@megadynegroup.com

INDIA**Chennai***

Phone +91 98841 81175
info.in@megadynegroup.com

IRELAND**Dublin**

Phone +353 1 456 6311
ireland@challengept.com

ISRAEL**Caesarea**

Phone +972 4 637 1485
info.il@megadynegroup.com

ITALY**Turin***

Phone +39 011 926 8052
info@megadynegroup.com

Pescara*

Phone +39 085 9700547
info.it@megadynegroup.com

Venice

Phone +39 041 929 367
info.it@megadynegroup.com

JAPAN**Nagoya**

Phone +81 52 433 7400
info.jp@megadynegroup.com

MEXICO**Mexico C.P.**

Phone +52 55 5587 3680
info.mx@megadynegroup.com

PERU**Lima**

Phone + 51 1 713 0069
info.pe@megadynegroup.com

POLAND**Bielsko Biala**

Phone + 48 32 447 7179
info.pl@megadynegroup.com

Bydgoszcz*

info.pl@megadynegroup.com

SINGAPORE**Singapore**

Phone +65 62739767
Info.sg@megadynegroup.com

SOUTH AFRICA**Johannesburg**

Phone + 27 (0) 12 661 1652
info.za@megadynegroup.com

Phone + 27 (0) 11 3976115
sasales@challengept.com

Cape Town

Phone +27 (0)21 9820772
info.za@megadynegroup.com

SOUTH KOREA Gyeonggi-do

Phone +82 314483613-7
Info.kr@megadynegroup.com

SPAIN**Vilanova***

Phone +34 93 811 5450
info.es@megadynegroup.com

SWEDEN**Kristianstad**

Phone +46 10 1309600
info.se@megadynegroup.com

THAILAND**Bangkok**

Phone +66 2 902260413
info.th@megadynegroup.com

TURKEY**Izmir**

Phone +90 232 877 07 00
info.tr@megadynegroup.com

U.K.**Birmingham**

Phone +44 1384 215 021
info.uk@megadynegroup.com

Wolverhampton

Phone +44 (0) 1902 866116
uksales@challengept.com

U.S.A**California**

Phone +1 323 265 8061
info.us@megadynegroup.com

Florida

Phone +1 813 241 4111
info.us@megadynegroup.com

Georgia*

info.us@megadynegroup.com

Illinois

Phone +1 630 752 0600
info.us@megadynegroup.com

New Jersey Americas HQ

Phone +1 973 227 4904
info.us@megadynegroup.com

North Carolina*

info.us@megadynegroup.com

Oregon

Phone +1 503 231 7224
info.us@megadynegroup.com

Texas

Phone +1 972 438 6992
info.us@megadynegroup.com

*** Manufacturing locations****GENERAL CONTACT INFORMATION****MEGADYNE**

Via S. Lucia, 114
10075 Mathi (Torino)

Phone +39 011 926 8052
info@megadynegroup.com

ammega.com

AMMEGA JAPAN 株式会社**■本社**

〒450-0002

愛知県名古屋市中村区名駅5丁目21-8 船入ビル7階

TEL 052-433-7401 FAX 052-433-7402

■国内営業所・出張所

名古屋（本社）・北関東・福岡

ammega.co.jp

Member of Ammega Group.



MEGADYNE